



Vacuum pumps

Bombas de vacío

Pompes à vide

Bombas de vácuo

V-VGD

V-VGD 10

V-VGD 15

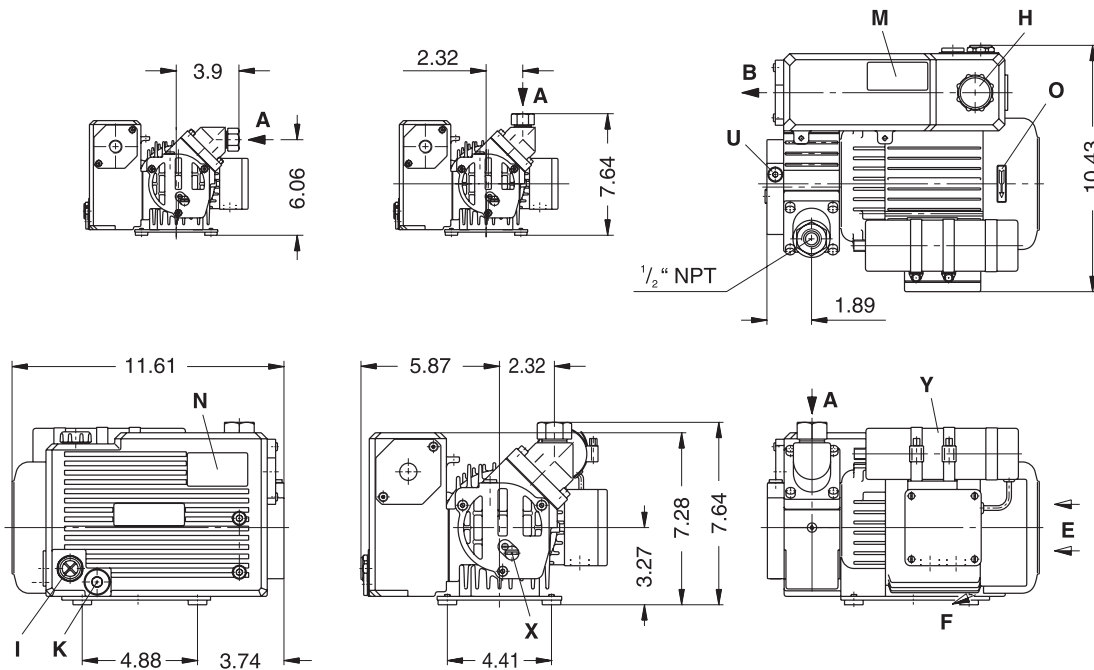

[inches]

A	Vacuum connection	Conexión vacío	Raccord du vide	Conexão do vácuo
B	Exhaust	Escape	Refolement	Exaustão
E	Cooling air entry	Entrada aire refrigerante	Entrée air refroidissement	Entrada do ar refrigerante
F	Cooling air exit	Salida aire refrigerante	Sortie air refroidissement	Saída do ar refrigerante
H	Oil filler	Punto llenado aceite	Point de remplissage d'huile	Ponto da carga de óleo
I	Oil control	Control aceite	Contrôle d'huile	Verificação do óleo
K	Oil drain	Descarga aceite	Point de vidange d'huile	Drenagem do óleo
M	Oil type plate	Rótulo tipo de aceite	Plaqueette recomm. d'huiles	Placa do tipo de óleo
N	Data plate	Placa fecha	Etiquette caractéristique	Placa da data
O	Rotation arrow	Dirección de rotación	Flèche sens rotation	Direção da rotação
U	Gas ballast valve (optional)	Válvula estabilizadora gas (optativo)	Clapet lest d'air (option)	Válvula do lastro de gás (opção)
X	Vacuum adjustment valve	Conmutador vacío	Commutateur vide	Comutador do vácuo
Y	Capacitor (1~)	Condensador (1~)	Condensateur (1~)	Condensador (1~)

Depending on the motor size, the dimensions can differ when compared to the data shown./ Los valores listados pueden variar para distintos fabricantes de motores./ Les dimensions peuvent différer des données indiquées ci-dessus, selon l'exécution moteur./ Como variam os fabricantes de motores, poderá haver variação dos valores indicados.

DA 230

1.7.2006

Gardner Denver, Inc.

1800 Gardner Expressway

QUINCY, IL 62305

USA

Phone +1 217 / 222 5400

Fax +1 217 / 221 8780

e-mail:

info@vacuumpumps.com

www.gd-elmoietschle.com

V-VGD (01)	10		15		10		15	
	50 Hz				60 Hz			
cfm	5.9		8.8		7.1		10.6	
p	1.5 Torr - 29.86 in. Hg (gauge) / 7.5 Torr - 29.63 in. Hg (gauge)				2.3 Torr - 29.83 in. Hg (gauge) / 7.5 Torr - 29.63 in. Hg (gauge)			
	200-255 / 346-440V ± 5%				200-277 / 346-480V			
	230V ± 10%				115V ± 10%			
kw	3~	0.37		0.55	0.44		0.65	
	1~	0.37		0.55	0.44		0.65	
A	3~	2.4 / 1.4		2.8 / 1.6	1.8 / 1.05		2.7 / 1.5	
	1~	2.8		3.5	6.6		8.4	
rpm	2850				3420			
dB(A)	59		60		62		63	
lbs					42			
qt					0.4			
ZSA	13 (18)							
ZMS	#		#		#		#	

cfm	Capacity	Capacidad	Débit	Capacidade
p	Ultimate vacuum	Vacío final	Pression limite	Limite de vácuo
3~ / 1~	Fine vacuum / Coarse vacuum	Vacío fino / Vacío grueso	Vide fin / Vide grossier	Vácuo fino / Vácuo grosso
kw	Motor version	Versión motor	Exécution moteur	Versão do motor
A	Motor rating	Datos motor	Puissance moteur	Potência do motor
rpm	Full load amperage	Amperaje de plena carga	Intensité absorbée	Amperagem da carga total
dB(A)	Speed	Velocidad	Vitesse rotation	Velocidade
lbs	Average noise level	Nivel de ruido medio	Niveau sonore moyen	Nível médio de ruído
qt	Weight	Peso	Poids	Peso
	Approximate oil capacity	Capacidad aproximado de aceite	Charge d'huile approximatif	Capacidade aproximado do óleo
ZSA	Accessories	Accesorios	Accessoires	Accesórios
ZMS	Hose connection	Conexión manguera	Raccord tuyau	Conexão da mangueira
	Motor starter	Arranque motor	Disjoncteur moteur	Arranque do motor

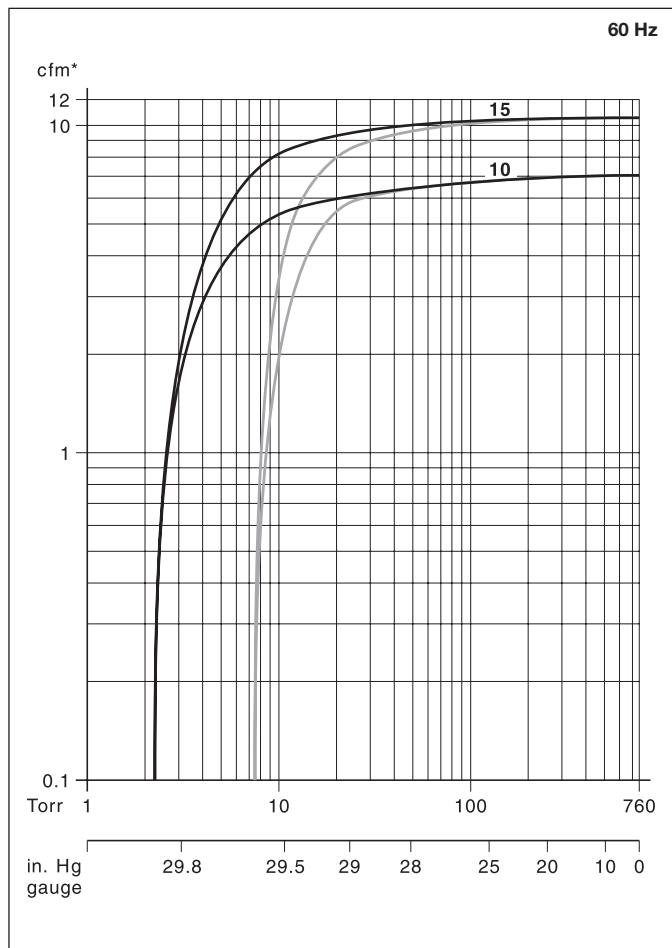
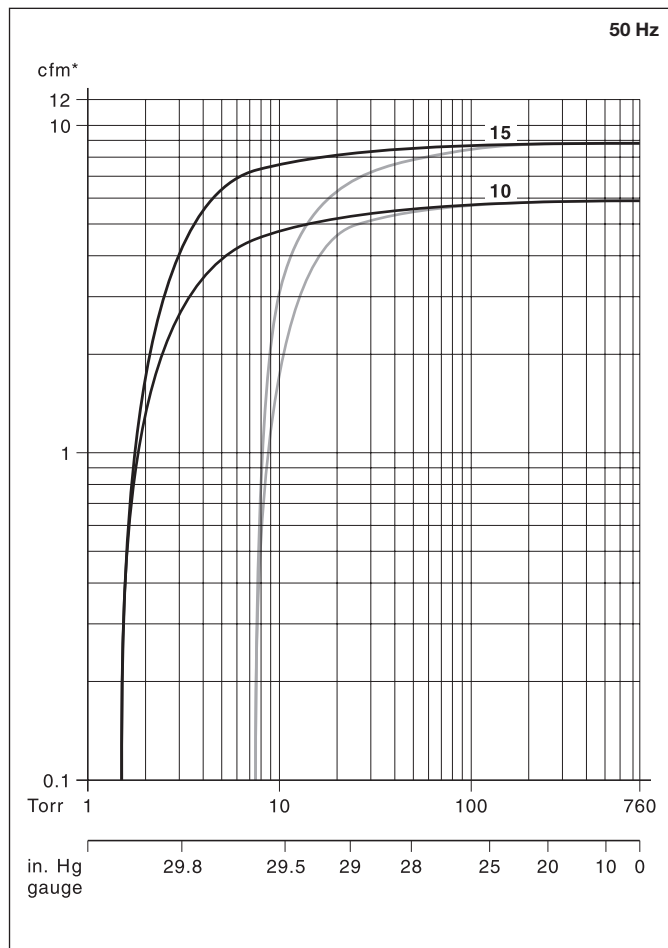

—	Fine vacuum	Vacío fino	Vide fin	Vácuo fino
- - -	Coarse vacuum	Vacío grueso	Vide grossier	Vácuo grosso

\* Relates to pump inlet conditions./ se refiere a las condiciones de entrada de la bomba./ relatif à l'état régnant à l'aspiration./ refere-se a condições de entrada da bomba.

Curves and tables refer to vacuum pump at normal operating temperature./ Las curvas y las tablas se refieren a la bomba de vacío a la temperatura normal de operación./ Les courbes et tableaux sont établies, pompe à température de fonctionnement./ As curvas e tabelas referem-se à bomba a vácuo a temperatura normal de operação.

Technical information is subject to change without notice!/ La información técnica está sujeta a cambios sin previo aviso!/ Sous réserve de modification technique./ A informação técnica está sujeita a mudança sem aviso prévio!

# on request

# on pedido

# sur demande

# a pedido

Water vapor tolerance, see information I200./ Para la tolerancia del vapor de agua ver apartado I 200 en información./ Pression de vapeur d'eau voir l'info I200./ Para a tolerância ao vapor de água veja a nota informativa I 200.