

## Istruzioni per l'uso Originale C-DLR

C-DLR 60 | 100 | 120 | 150 | 250 | 300 | 400 | 500



**Elmo  
Rietschle**  
*A Gardner Denver Product*



**C-Serie  
Serie C**

Klaue  
Camma



**Indice**

<b>1</b>	<b>Premessa</b> .....	<b>4</b>
1.1	Basi .....	4
1.2	Gruppo target .....	4
1.3	Documentazione fornitore e documenti applicabili .....	4
1.4	Abbreviazioni .....	4
1.5	Direttive, norme, leggi .....	4
1.6	Simboli e significato .....	5
1.7	Termini specialistici e significato .....	5
1.8	Diritti di autore .....	5
<b>2</b>	<b>Sicurezza</b> .....	<b>6</b>
2.1	Avvertenze di sicurezza .....	6
2.2	Generalità .....	6
2.3	Uso conforme .....	7
2.4	Utilizzo non ammesso .....	7
2.5	Qualifica e istruzione del personale .....	8
2.6	Lavori in sicurezza .....	8
2.7	Note di sicurezza per l'utente .....	8
2.8	Note sulla sicurezza di posizionamento, messa in funzione e manutenzione .....	9
2.9	Disposizioni di garanzia .....	9
<b>3</b>	<b>Trasporto, stoccaggio e smaltimento</b> .....	<b>10</b>
3.1	Trasporto .....	10
	3.1.1 Disimballaggio e controllo dello stato .....	10
	3.1.2 Sollevamento e trasporto .....	10
3.2	Stoccaggio .....	11
	3.2.1 Condizioni ambientali durante lo stoccaggio .....	11
3.3	Smaltimento .....	11
<b>4</b>	<b>Struttura e funzionamento</b> .....	<b>12</b>
4.1	Struttura .....	12
	4.1.1 Targhetta dati .....	14
4.2	Descrizione .....	15
4.3	Campi di impiego .....	15
<b>5</b>	<b>Posizionamento</b> .....	<b>16</b>
5.1	Preparazione .....	16
5.2	Posizionamento .....	16
5.3	Collegamento delle tubature .....	17
5.4	Valvola di sicurezza .....	17
5.5	Riempire con olio lubrificante .....	18
5.6	Collegare il motore .....	18
<b>6</b>	<b>Messa in funzione e spegnimento</b> .....	<b>19</b>
6.1	Messa in funzione .....	19
	6.1.1 Controllo del senso di rotazione .....	20
6.2	Spegnimento / stoccaggio .....	20
6.3	Rimessa in funzione .....	20

<b>7</b>	<b>Manutenzione e riparazioni</b> .....	<b>21</b>
7.1	Garantire un esercizio sicuro .....	21
7.2	Attività di manutenzione .....	21
	7.2.1 Cambio dell'olio e lubrificazione .....	22
	7.2.2 Filtraggio dell'aria .....	24
	7.2.3 Giunto .....	25
7.3	Riparazione / assistenza .....	26
7.4	Parti di ricambio .....	27
<b>8</b>	<b>Malfunzionamenti: Cause ed eliminazione</b> .....	<b>28</b>
<b>9</b>	<b>Dati tecnici</b> .....	<b>30</b>

## Premessa

### 1 Premessa

#### 1.1 Basi

Queste istruzioni:

- fanno parte dei compressori a camme senza contatto tra le parti in movimento del tipo C-DLR 60, C-DLR 100, C-DLR 120, C-DLR 150, C-DLR 250, C-DLR 300, C-DLR 400 e C-DLR 500.
- descrivono l'uso sicuro e conforme per l'intero ciclo di vita.
- devono essere conservate sul luogo di impiego.

#### 1.2 Gruppo target

Queste istruzioni si rivolgono a personale tecnico competente.

#### 1.3 Documentazione fornitore e documenti applicabili

Documento	Contenuto	N.
Documentazione fornitore	Istruzioni per l'uso	BA 881-IT
	Dichiarazione di conformità	C 0079-IT
	Dichiarazione nulla osta	7.7025.003.17
Elenco parti di ricambio	Documentazione parti di ricambio	E 881
Foglio dati	Dati tecnici e caratteristiche	D 881
Foglio informativo	Direttiva sullo stoccaggio di macchine	I 150
Dichiarazione fornitore	Direttiva CE 2002/95/CE (RoHS)	—



#### 1.4 Abbreviazioni

Fig.	Figura
C-DLR	Compressore
m <sup>3</sup> /h	Portata volumetrica
bar	Sovrapressione

#### 1.5 Direttive, norme, leggi

vedi dichiarazione di conformità

## 1.6 Simboli e significato

Simbolo	Spiegazione
▷	Condizione, presupposto
####	Azione, intervento
a), b),...	Intervento a più passaggi
⇒	Risultato
 [-> 14]	Riferimento incrociato con indicazione della pagina
	Informazione, nota
	Simbolo di sicurezza Indica un potenziale pericolo di lesioni Osservare tutte le indicazioni che riportano questo simbolo per evitare lesioni e morte.

## 1.7 Termini specialistici e significato

Termine	Spiegazione
Macchina	Combinazione pronta per il collegamento composta da compressore e motore
Motore	Motore di azionamento del compressore
Compressore	Macchina per la generazione di sovrappressione
Camma	Principio costruttivo e di azione della macchina
Portata volumetrica	La portata volumetrica indica il volume di aria o gas per unità di tempo convogliata da un compressore o che fluisce attraverso una tubatura
Pressione finale di compressione	Sovrappressione max. prodotta da un compressore indicata come sovrappressione in bar
Emissione sonora	Il rumore generato in una determinata condizione indicato come valore numerico, livello pressione sonora dB(A) in base a EN ISO 3744.



## 1.8 Diritti di autore

La consegna e la riproduzione di questo documento e l'uso e la pubblicazione del contenuto di questo sono vietati senza preventiva autorizzazione. L'inservanza è soggetta a risarcimento danni.

## 2 Sicurezza

Il produttore non è responsabile di danni derivanti dall'inosservanza della documentazione completa.

### 2.1 Avvertenze di sicurezza

Simbolo	Livello di pericolo	Conseguenza in caso di inosservanza
 <b>PERICOLO</b>	pericolo imminente	morte, lesioni gravi
 <b>AVVERTENZA</b>	possibile pericolo	morte, lesioni gravi
 <b>ATTENZIONE</b>	situazione potenzialmente pericolosa	lesioni leggere
<b>AVVISO</b>	situazione potenzialmente pericolosa	danno a cose

### 2.2 Generalità

Queste istruzioni comprendono note fondamentali per il posizionamento, la messa in funzione, la manutenzione e l'ispezione, la cui osservanza garantisce un uso sicuro della macchina evitando danni a persone e cose.

Osservare le indicazioni di sicurezza di tutti i capitoli. Le istruzioni per l'uso devono essere lette e completamente comprese prima del posizionamento e la messa in funzione da parte del personale specializzato/utente. Il contenuto delle istruzioni per l'uso deve sempre essere disponibile in loco per il personale specializzato/l'utente. Osservare le avvertenze applicate direttamente sulla macchina e mantenerle sempre ben leggibili. Ciò si applica per esempio a:

- indicazioni di collegamenti
- targhetta dati e dati motore
- cartelli di indicazione e avvertenza

L'utente è responsabile dell'osservanza delle disposizioni locali.

### 2.3 Uso conforme

La macchina deve essere usata solo in zone descritte nelle istruzioni per l'uso:

- Usare la macchina solo in condizioni tecniche perfette
- Non usare la macchina solo parzialmente montata
- Usare la macchina a temperatura ambiente e di aspirazione compresa fra 5 e 40°C  
Per uso a temperature esterne a questo intervallo è necessario contattare il fornitore.
- La macchina è in grado di trasportare, comprimere o aspirare i seguenti mezzi:
  - Tutti i gas secchi o le miscele di gas-aria non esplosivi, non infiammabili, non aggressivi e non velenosi

### 2.4 Utilizzo non ammesso

- Aspirazione, trasporto e compressione di mezzi esplosivi, infiammabili, aggressivi o velenosi come polveri in base a zona ATEX 20-22, solventi e ossigeno gassoso e altri mezzi ossidanti, vapore acqueo, liquidi o solidi
- L'uso della macchina in impianti non industriali, in cui non siano state applicate le precauzioni e le misure di sicurezza necessarie
- Il montaggio in ambienti esplosivi
- L'uso della macchina in zone in ambienti ionizzanti
- Modifiche alla macchina e agli accessori

### 2.5 Qualifica e istruzione del personale

- Garantire che il personale incaricato di lavorare sulla macchina prima dell'inizio del lavoro legga e comprenda queste istruzioni, in particolare le note sulla sicurezza relative a posizionamento, messa in funzione, manutenzione e ispezione
- Regolare la responsabilità, competenza e controllo del personale
- Tutti i lavori devono essere eseguiti da personale tecnico specializzato:
  - Montaggio, messa in funzione, manutenzione e ispezioni
  - Lavori sull'impianto elettrico
- Fare eseguire lavori sulla macchina al personale da istruire solo sotto la supervisione di personale tecnico specializzato

### 2.6 Lavori in sicurezza

Oltre alle note di sicurezza indicate e all'uso conforme si applicano le seguenti disposizioni di sicurezza:

- Disposizioni su prevenzione di incidenti, sicurezza e l'uso
- Note e leggi applicabili

### 2.7 Note di sicurezza per l'utente

- Durante l'uso le parti calde della macchina devono essere inaccessibili o coperte da protezione
- L'aspirazione libera o l'espulsione dei mezzi di trasporto non deve costituire un pericolo per le persone
- Escludere il pericolo a causa di energia elettrica

## 2.8 Note sulla sicurezza di posizionamento, messa in funzione e manutenzione

- Il gestore deve garantire che tutti i lavori di posizionamento, messa in funzione e manutenzione vengano eseguiti da personale specializzato qualificato, che ha studiato sufficientemente le istruzioni per l'uso
- Lavorare sulla macchina solo quando questa è ferma e con sicurezza contro la riaccensione involontaria
- Osservare assolutamente le procedure per lo spegnimento della macchina descritte nelle istruzioni per l'uso
- Riapplicare e rimettere in funzione i dispositivi di sicurezza immediatamente al termine dei lavori. Prima della rimessa in funzione osservare i punti indicati per la messa in funzione
- Lavori di ristrutturazione o di modifica dell'impianto sono consentiti solo dopo approvazione del produttore
- Usare esclusivamente parti originali o approvate dal produttore. L'uso di parti diverse può invalidare la responsabilità delle cause derivanti. Tenere lontane le persone non autorizzate dalla macchina
- Tenere lontane le persone non autorizzate dalla macchina

## 2.9 Disposizioni di garanzia

La responsabilità/garanzia del produttore decade nei seguenti casi:

- Uso non conforme
- Inosservanza delle istruzioni
- Uso da parte di personale non sufficientemente qualificato
- Uso di parti di ricambio non ammesse da **Gardner Denver Schopfheim GmbH**
- Modifiche in proprio della macchina o degli accessori che fanno parte della fornitura di **Gardner Denver Schopfheim GmbH**

### 3 Trasporto, stoccaggio e smaltimento

#### 3.1 Trasporto

##### 3.1.1 Disimballaggio e controllo dello stato

- a) Disimballare la macchina alla ricezione e verificare ev. danni causati dal trasporto.
- b) Comunicare immediatamente gli ev. danni causati dal trasporto al produttore.
- c) Smaltire il materiale di imballaggio in base alle disposizioni locali vigenti.

##### 3.1.2 Sollevamento e trasporto

#### **AVVERTENZA**

**Pericolo di morte o di schiacciamenti degli arti a causa di caduta o ribaltamento del materiale trasportato!**

- ▷ Osservare quanto segue durante il sollevamento con mezzi di sollevamento:
- a) Scegliere il sollevatore idoneo per il peso complessivo da trasportare.
  - b) Assicurare la macchina contro ribaltamento e caduta.
  - c) Non sostare sotto a carichi sospesi.
  - d) Posizionare il materiale da trasportare su un fondo orizzontale.

#### Sollevatore / trasporto con gru

#### **AVVERTENZA**

**Lesioni personali a causa di uso non conforme**

- a) Non sono ammessi carichi obliqui rispetto al piano dell'anello.
  - b) Evitare urti.
- a) Serrare la vite ad anello (Fig. 1/1).
- b) Per sollevare e trasportare la macchina sospenderla alla vite ad anello mediante sollevatore.



Fig. 1 Sollevamento e trasporto

1 Vite ad anello

## 3.2 Stoccaggio

### AVVISO

#### Danni a cose a causa di stoccaggio inadeguato

- ▷ Verificare che il luogo di stoccaggio sia:
  - a) privo di polvere
  - b) privo di sollecitazioni

### 3.2.1 Condizioni ambientali durante lo stoccaggio

Condizione ambientale	Valore
Umidità relativa	0% bis 80%
Temperatura di stoccaggio	-10°C bis +60°C



La macchina deve essere stoccata in ambiente asciutto con umidità dell'aria normale. Evitare uno stoccaggio superiore a 6 mesi.

- 📄 Vedi info "Direttiva per lo stoccaggio di macchine" pagina 4

## 3.3 Smaltimento

### ⚠️ AVVERTENZA

#### Pericolo a causa di sostanze infiammabili, caustiche o velenose!

Le macchine che sono entrate in contatto con sostanze pericolose prima dello smaltimento devono essere decontaminate!

- ▷ Osservare quanto segue per lo smaltimento:
  - a) Raccogliere oli e grassi e smaltirli separatamente in base alle disposizioni locali.
  - b) Non miscelare solventi, decalcaranti e residui di vernice.
  - c) Smontare i componenti e smaltirli in base alle disposizioni vigenti.
  - d) Smaltire la macchina in base alle disposizioni nazionali e locali valide.
  - e) Le parti soggette a usura (indicate come tali nell'elenco dei pezzi di ricambio) sono rifiuti speciali e devono essere smaltite in base alle leggi sui rifiuti nazionali e locali.

## 4 Struttura e funzionamento

### 4.1 Struttura

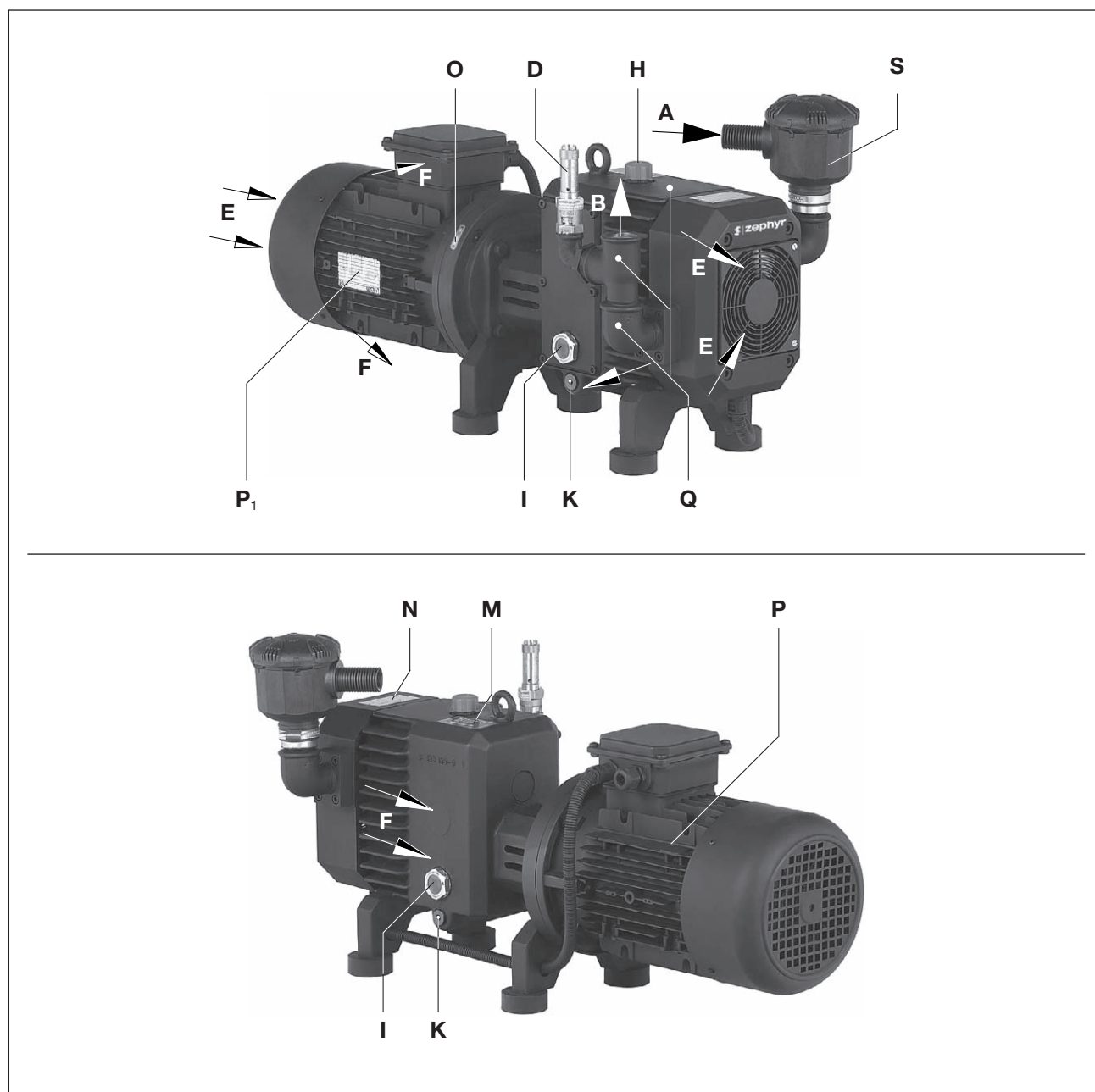

Fig. 2 Compressore C-DLR 60

- |          |                               |                      |                                  |
|----------|-------------------------------|----------------------|----------------------------------|
| <b>A</b> | Aspirazione                   | <b>M</b>             | Targhetta tipo olio              |
| <b>B</b> | Collegamento pressione        | <b>N</b>             | Targhetta dati                   |
| <b>D</b> | Valvola di sicurezza          | <b>O</b>             | Targhetta senso di rotazione     |
| <b>E</b> | Ingresso aria raffreddamento  | <b>P</b>             | Motore di azionamento            |
| <b>F</b> | Uscita aria di raffreddamento | <b>P<sub>1</sub></b> | Targhetta dati motore            |
| <b>H</b> | Riempimento olio              | <b>Q</b>             | Superfici molto calde > 70°C     |
| <b>I</b> | Finestrelle livello olio      | <b>S</b>             | Filtro aspirazione/ Silenziatore |
| <b>K</b> | Scarico olio                  |                      |                                  |

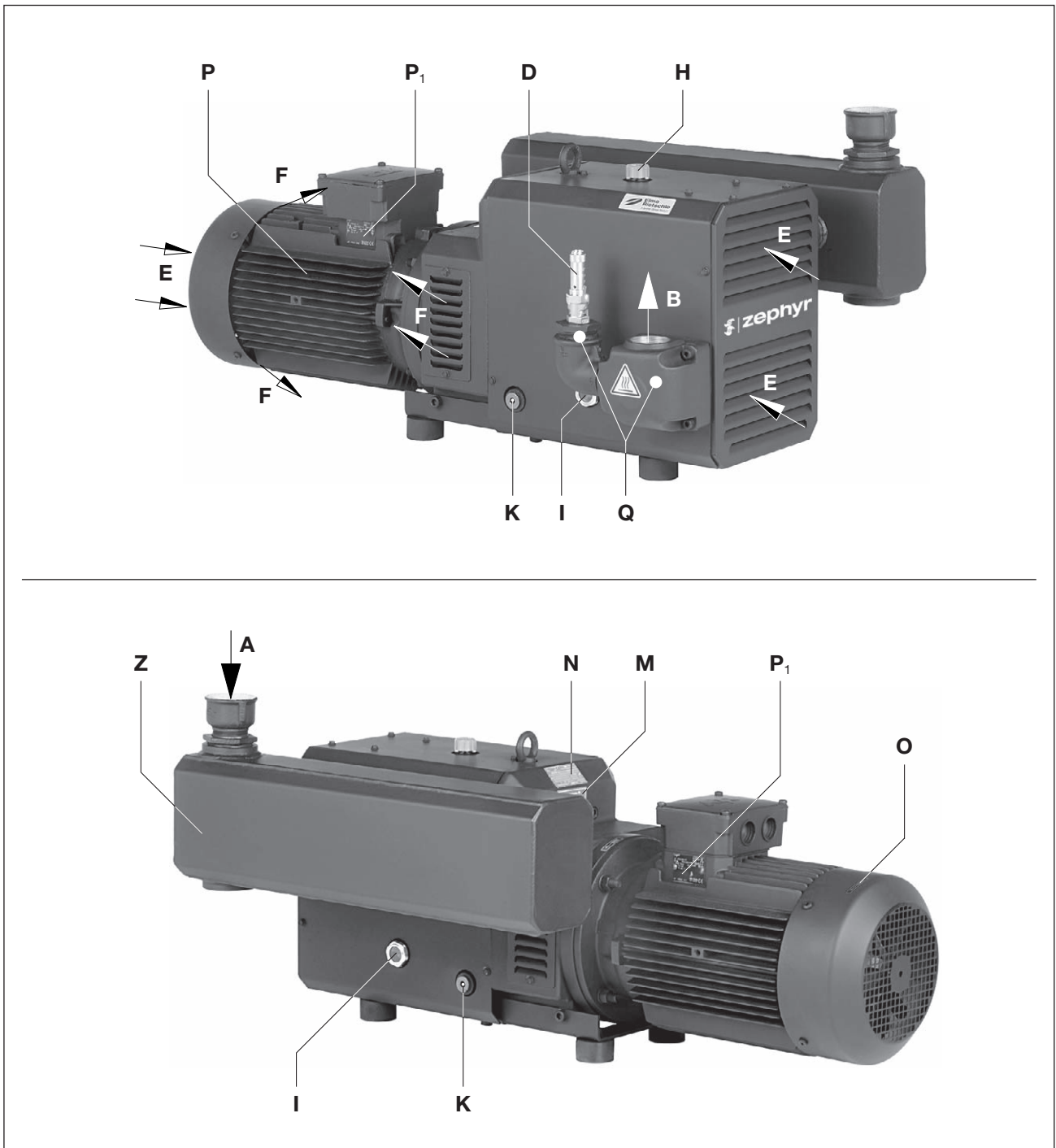

Fig. 3 Compressore C-DLR 150

- |          |                               |                      |                              |
|----------|-------------------------------|----------------------|------------------------------|
| <b>A</b> | Aspirazione                   | <b>M</b>             | Targhetta tipo olio          |
| <b>B</b> | Collegamento pressione        | <b>N</b>             | Targhetta dati               |
| <b>D</b> | Valvola di sicurezza          | <b>O</b>             | Targhetta senso di rotazione |
| <b>E</b> | Ingresso aria raffreddamento  | <b>P</b>             | Motore di azionamento        |
| <b>F</b> | Uscita aria di raffreddamento | <b>P<sub>1</sub></b> | Targhetta dati motore        |
| <b>H</b> | Riempimento olio              | <b>Q</b>             | Superfici molto calde > 70°C |
| <b>I</b> | Finestrelle livello olio      | <b>Z</b>             | Silenziatore aspirazione     |
| <b>K</b> | Scarico olio                  |                      |                              |

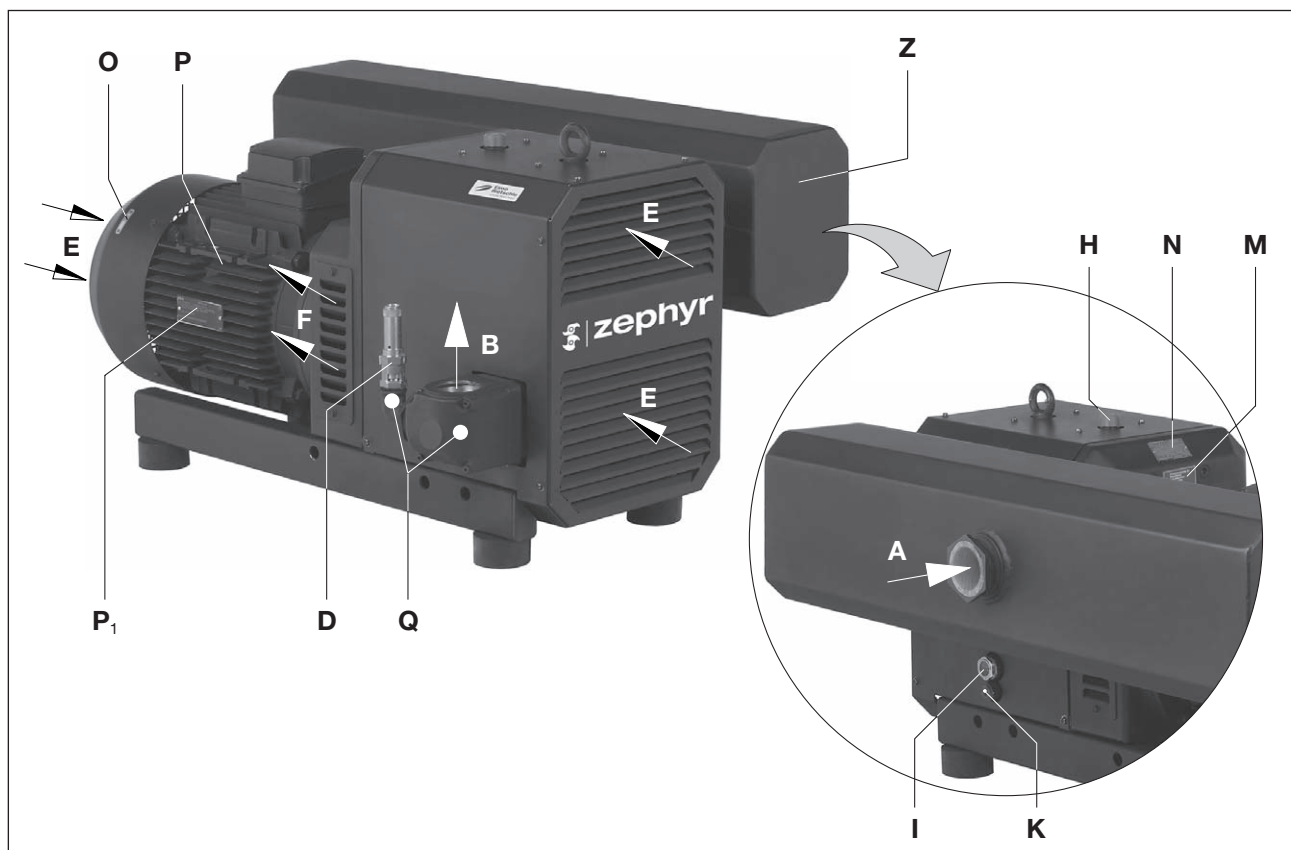

Fig. 4 Compressore C-DLR 300

- |  |  |
|--|--|
| <b>A</b> Aspirazione                   | <b>I</b> Finestrelle livello olio          |
| <b>B</b> Collegamento pressione        | <b>K</b> Scarico olio                      |
| <b>D</b> Valvola di sicurezza          | <b>P</b> Motore di azionamento             |
| <b>E</b> Ingresso aria raffreddamento  | <b>P<sub>1</sub></b> Targhetta dati motore |
| <b>F</b> Uscita aria di raffreddamento | <b>Q</b> Superfici molto calde > 70°C      |
| <b>H</b> Riempimento olio              | <b>Z</b> Silenziatore aspirazione          |

#### 4.1.1 Targhetta dati

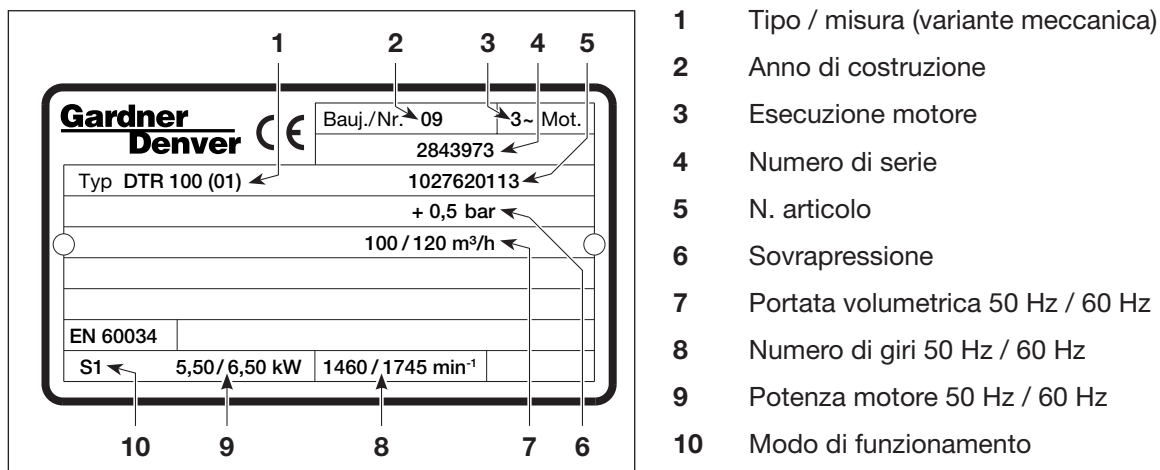

Fig. 5 Targhetta dati (esempio)

## 4.2 Descrizione

La serie C-DLR sul lato della pressione ha una filettatura di collegamento e dal lato dell'aspirazione un silenziatore in aspirazione. Nel modello C-DLR 60, l'aria spirata viene pulita attraverso una cartuccia filtro. Le misure C-DLR 100-500 sul lato dell'aspirazione hanno un filtro a rete.

ZEPHYR C-DLR è un compressore a lobo rotante con due alberi, in cui le camme rotolano una contro l'altra senza contatto e a secco. I rotori delle camme, controrotanti, vengono sincronizzati attraverso una coppia di ruote dentate dell'ingranaggio. Le ruote dentate dell'ingranaggio sincrono e i cuscinetti sul lato motore vengono lubrificati con olio. Queste parti si trovano in un ingranaggio che contiene anche la riserva di olio. Dispositivi di trasporto dell'olio garantiscono costantemente che i cuscinetti e le ruote dentate siano sufficientemente lubrificati con olio in tutti i numeri di giri ammessi. Il vano trasporto è privo di sigillanti e lubrificanti. Le misure C-DLR 400 e 500 sul lato B hanno cuscinetti lubrificati con grasso.

Gli ingranaggi e il vano compressore sono separati da guarnizioni speciali. Gli ingranaggi verso l'esterno sono sigillati con guarnizioni sull'albero e O-ring, il vano compressore con anelli per pistone. Fra questi è disposto ulteriormente un vano aerato con aria ambiente che può essere riempito con gas di tenuta (variante speciale).

Le misure C-DLR 100-500 sono incapsulate da una calotta isolante. Per eliminare il calore della compressione, l'aria di raffreddamento viene aspirata con l'ausilio di un ventilatore che aspira l'aria fresca (Fig. 3/E) e che soffia via l'aria calda dall'uscita dell'aria di raffreddamento (Fig. 3/F), fra il compressore e la calotta. L'azionamento di ZEPHYR DLR avviene attraverso un giunto (con parte elastomerica) attraverso motori trifase a norma flangiati.

Come protezione da sovraccarico è montata di serie una valvola di sicurezza (Fig. 2/D... 4/D).

## 4.3 Campi di impiego

Questi compressori a camme che funzionano senza contatto sono adatti per la generazione di sovrappressione fra 0 e il limite massimo (bar) indicato sulla targhetta dati (Fig. 2/N). È possibile un funzionamento continuo.

I compressori hanno una portata volumetrica di 60, 100, 120, 150, 235, 300, 385 e 500 m<sup>3</sup>/h a 50 Hz. I limiti di carico (bar) sul lato pressione sono indicati sulla targhetta dati (N). Il foglio dati D 881 indica la dipendenza della portata volumetrica dalle sovrappressioni.



In caso di accensione frequente (a intervalli regolari ca. 12 volte (C-DLR 60 - 150) e 10 volte (C-DLR 250 - 500) in un'ora, il limite di sovratemperatura dell'avvolgimento del motore e dei cuscinetti può essere superato.



Per impieghi simili contattare il produttore.

In caso di posizionamento all'aperto, il gruppo deve essere protetto dagli influssi atmosferici (p.es. con una tettoia).

## 5 Posizionamento

### 5.1 Preparazione

Garantire quanto segue:

- La macchina deve essere liberamente accessibile da ogni lato
- Non chiudere le griglie e le aperture di aerazione
- Deve essere previsto sufficiente spazio per il montaggio/lo smontaggio delle tubature e per i lavori di manutenzione, in particolare per il montaggio e lo smontaggio della macchina
- Assenza di vibrazioni esterne
- Assenza di aria di scarico calda di altre macchine aspirate dall'aria di raffreddamento



Riempimento olio (Fig. 2/H... 4/H), finestrelle ispezione olio (Fig. 2/I... 4/I) e scarichi olio (Fig. 2/K... 4/K) devono essere facilmente accessibili. Gli ingressi dell'aria di raffreddamento (Fig. 2/E... 4/E) e le uscite dell'aria di raffreddamento (Fig. 2/F... 4/F) devono avere una distanza di almeno 30 cm dai muri circostanti. L'aria di raffreddamento fuoriuscita non deve essere riaspirata. Per i lavori di manutenzione deve essere prevista una distanza di 40 cm prima del filtro di aspirazione (Fig. 2/S) e il silenziatore in aspirazione (Fig. 3/Z, 4/Z).

### 5.2 Posizionamento

#### AVVISO

**La macchina può essere usata solo se montata orizzontalmente.**

**Danni a cose a causa di ribaltamento e caduta della macchina.**

**In caso di posizionamento ad un'altezza superiore a 1000 m sopra il livello del mare, le prestazioni diminuiscono. In questi casi contattare il fornitore.**

#### **Inquinamento dell'aria aspirata**

Per proteggere la macchina, il gestore deve prevedere un apposito filtro sul lato dell'aspirazione.

Fare attenzione alle seguenti caratteristiche del terreno:

- in piano e diritto
- la portata della superficie di appoggio deve essere adatta al peso della macchina



È possibile posizionare la macchina su fondo solido senza ancoraggio. In caso di posizionamento su una sottostruttura si consiglia un fissaggio con elementi ammortizzatori elastici.

### 5.3 Collegamento delle tubature

a) Collegamento delle tubature (Fig. 2/B... 4/B).

#### AVVISO

**Per evitare danni a cose a causa di forze e coppie eccessive delle tubature sul gruppo, avvitare le tubature a mano.**

**In caso di tubatura troppo stretta e/o troppo lunga, la portata del flusso del compressore si riduce.**

b) Controllare che la tubatura della pressione sia collegata correttamente.

#### AVVISO

##### **Lunghezza delle linee di collegamento**

In caso di linee di collegamento (stessa sezione della connessione alla macchina) più lunghe di 3 metri, è utile montare valvole di non ritorno (ZRK) per evitare un reflusso dopo lo spegnimento.

### 5.4 Valvola di sicurezza

Come protezione da sovraccarico è montata di serie una valvola di sicurezza (Fig. 2/D... 4/D).

#### AVVISO

##### **Non usare senza la valvola di sicurezza di serie**

La macchina può subire danni se la pressione di compressione ammessa (vedi targhetta dati) viene superata.

**La valvola di sicurezza è una parte soggetta a usura e deve essere sostituita dopo 10.000 h o max. dopo 2 anni.**

## Posizionamento

### 5.5 Riempire con olio lubrificante

- a) Riempire con olio lubrificante (tipi adatti vedi "Manutenzione") per le ruote dentate e i cuscinetti attraverso il riempimento (Fig. 3/H) fino a metà delle finestrelle di ispezione (Fig. 3/I).
- b) Chiudere il riempimento olio.

### 5.6 Collegare il motore



#### **PERICOLO**

##### **Pericolo di morte a causa di installazione elettrica non a regola d'arte!**

L'installazione elettrica deve essere eseguita solo da un elettricista qualificato in conformità alla norma EN 60204. L'interruttore principale deve essere provvisto dal gestore.

- a) I dati elettrici del motore sono indicati sulla targhetta dati (Fig. 3/N) o sulla targhetta dati motore (Fig. 3/P<sub>1</sub>). I motori sono conformi a DIN EN 60034 e sono eseguiti con classe di protezione IP 55 e classe isolamento F. Lo schema di collegamento è situato nella morsettiera del motore (non si applica nella versione con collegamento a spina). I dati del motore devono essere confrontati con quelli della rete di alimentazione usata (tipo corrente, tensione, frequenza di rete, amperaggio ammesso).
- b) Collegare il motore attraverso il connettore a spina ossia l'interruttore magnetotermico (per la protezione dell'interruttore magnetotermico e dello scarico di trazione del cavo di collegamento è necessario prevedere un pressacavo). Consigliamo di usare interruttori magnetotermici con disattivazione ritardata, dipendente da un ev. sovraccarico. Sovraccarichi di breve durata possono verificarsi se si avvia la macchina a freddo.

#### **AVVISO**

##### **Alimentazione elettrica**

Le condizioni del luogo di impiego devono corrispondere alle indicazioni sulla targhetta dati motore. Ammesso senza riduzione delle prestazioni:

- $\pm 5\%$  deviazione tensione
- $\pm 2\%$  deviazione frequenza

## 6 Messa in funzione e spegnimento

### 6.1 Messa in funzione

#### AVVERTENZA

##### Usò non conforme

Può causare lesioni gravi, anche mortali, pertanto è necessario osservare le indicazioni di sicurezza!



#### ATTENZIONE

##### Superfici molto calde

Durante il funzionamento, le superfici dei componenti (Fig. 2/Q ... 4/Q) possono superari i 70°C. Evitare di toccare le superfici calde (contrassegnate da appositi cartelli)!



#### ATTENZIONE

##### Emissione sonora

I livelli di pressione sonora max., misurati in base a EN ISO 3744 sono indicati nel cap. 9. In caso di soggiorno prolungato vicino alla macchina in moto, indossare protezioni per l'udito per evitare danni permanenti all'udito!

#### AVVISO

##### Attendere l'arresto

La macchina deve essere riaccesa solo dopo l'arresto.

## Messa in funzione e spegnimento

### 6.1.1 Controllo del senso di rotazione

- ▷ Il senso di rotazione prevista dell'albero di azionamento è contrassegnato dalla freccia (Fig. 2/ O... 4/O) sulla flangia del motore.
- a) Per il controllo del senso di rotazione avviare brevemente il motore (max. due secondi). Guardando il ventilatore del motore, questo deve girare in senso antiorario.



#### AVVISO

##### Senso di rotazione sbagliato

Un senso di marcia contrario prolungato può danneggiare la macchina.

Usare un indicatore del campo rotante per controllare il senso di rotazione (**campo rotazione destro**).

### 6.2 Spegnimento / stoccaggio

#### Disattivare la macchina

- a) Spegnere la macchina.
  - b) Se disponibile, chiudere il dispositivo di chiusura della linea di aspirazione e pressione.
  - c) Staccare la macchina dalle sorgenti di alimentazione.
  - d) Togliere la pressione dalla macchina:  
Aprire lentamente le tubature.  
⇒ La pressione scende lentamente.
  - e) Rimuovere le tubature e i tubi.
  - f) Chiudere i collegamenti dei raccordi di aspirazione e pressione con pellicola adesiva.
- 📄 vedi anche cap. 3.2.1, pagina 11

### 6.3 Rimessa in funzione

- a) Controllare la condizione della macchina (pulizia, cablaggio ecc.).
- 📄 Posizionamento, vedi capitolo 5, pagina 16
- 📄 Messa in funzione, vedi capitolo 6.1, pagina 19

## 7 Manutenzione e riparazioni



### PERICOLO

#### Pericolo di morte a causa di contatto con parti sotto tensione!

Prima di eseguire lavori di manutenzione, disalimentare la macchina attraverso l'interruttore principale o togliendo la spina di rete dalla rete, assicurando la macchina contro riaccensione.



### AVVERTENZA

#### Superfici molto calde

Durante i lavori di manutenzione esiste pericolo di ustioni a causa di parti molto calde (Fig. 2/Q... 4/Q) della macchina. Attendere il raffreddamento.

### 7.1 Garantire un esercizio sicuro

Per garantire un esercizio sicuro, eseguire regolarmente gli interventi di manutenzione.

Gli intervalli di manutenzione dipendono dall'uso della macchina.

Per tutti i lavori descritti nel capitolo 2.8 "Note sulla sicurezza relative a posizionamento, messa in funzione, manutenzione e ispezione".

L'impianto dovrebbe essere sempre mantenuto pulito.

### 7.2 Attività di manutenzione

Intervallo	Intervento	Capitolo
mensilmente	Controllare la tenuta e il fissaggio delle tubature e dei raccordi a vite, ev. sigillare/serrare.	—
mensilmente	Controllare la tenuta della morsetteria e delle aperture di introduzione dei cavi, ev. sigillare.	—
mensilmente	Pulire la valvola di sicurezza, le fessure di aerazione della macchina e i coperchi alettati del motore.	—
10.000 h	Sostituire la valvola di sicurezza	—
mensilmente	Controllare il livello dell	7.2.1
5.000 h	Sostituire l'olio	
5.000 h	C-DLR 400/500: Rilubrificare i cuscinetti rivolti nella parte opposta del motore	7.2.2
mensilmente / semestralment	C-DLR 60, 100/120 (09): Pulire / sostituire la cartuccia filtro	
a seconda dell'inquinamento del mezzo aspirato	C-DLR 100 - 500: Pulire il filtro a rete	7.2.3
min. 1 x anno	C-DLR 100/120/150: Controllare l'usura dei giunti	

### 7.2.1 Cambio dell'olio e lubrificazione

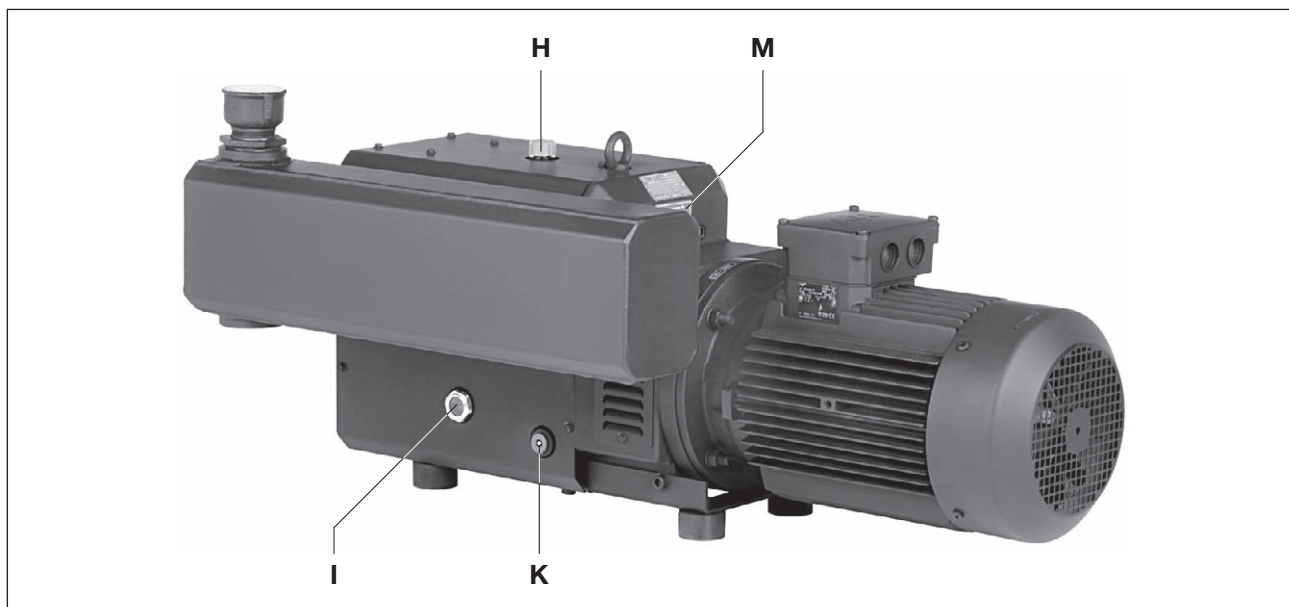

Fig. 6 Cambio dell'olio

- H** Riempimento olio
- I** Finestrella livello olio
- K** Scarico olio
- M** Targhetta tipo olio

#### Sostituire l'olio:

##### AVVISO

Effettuare il cambio dell'olio sempre a macchina calda e aerata con aria ambiente. In caso di svuotamento incompleto il quantitativo di rabbocco è minore.

L'olio esausto deve essere smaltito in base alle disposizioni sulla tutela dell'ambiente. In caso di cambio del tipo di olio, svuotare completamente la camera dell'olio.

Il livello dell'olio deve essere verificato mensilmente attraverso le finestrelle di ispezione (Fig. 6/I). Per il rabbocco dell'olio la macchina deve essere spenta e rilasciare la pressione. Il cambio dell'olio, in caso di funzionamento pulito, deve essere effettuato ogni 5.000 ore di funzionamento. La viscosità dell'olio deve essere conforme a ISO-VG 150 in base a DIN 51519. Definizione in base a DIN 51502: CLP HC 150. Consigliamo il seguente tipo di olio: GEAR-LUBE 150 o oli equivalenti di altri produttori (vedi targhetta tipo olio (Fig. 6/M)).

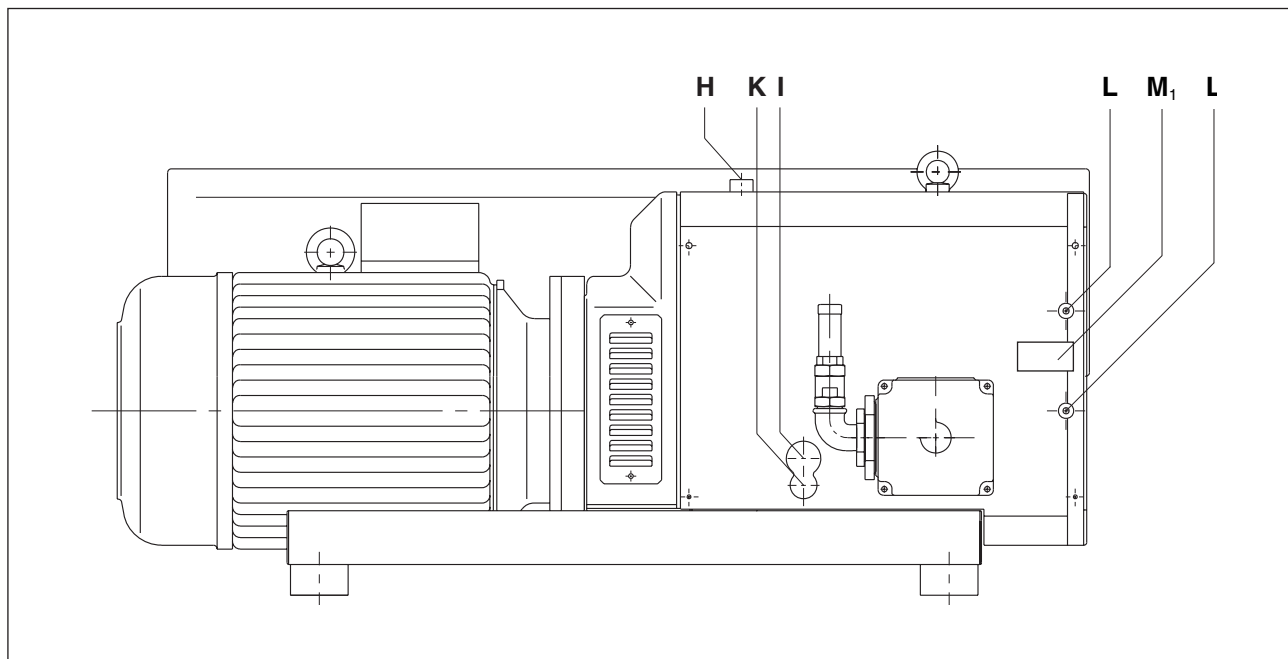

Fig. 7 Lubrificazione

- H** Riempimento olio
- I** Finestrella livello olio
- K** Scarico olio
- L** Nipplo lubrificazione
- M<sub>1</sub>** Targhetta lubrificazione

**Lubrificazione:**

I cuscinetti delle C-DLR 400/500 devono essere sostituiti ogni 5000 ore di funzionamento essere lubrificati max. dopo 2 anni con 30 g di grasso (vedi due nippli di lubrificazione (Fig. 7/L)). Consigliamo di usare Klüber PETAMO GY 193 o altri grassi equivalenti (vedi targhetta lubrificazione (Fig. 7/ M<sub>1</sub>)).

**AVVISO**

Questo intervallo di lubrificazione si applica ad un funzionamento con temperatura ambiente di 20°C. A 40°C l'intervallo si riduce.

7.2.2 Filtraggio dell'aria



Fig. 8 Filtro aspirazione/ Silenziatore

f<sub>2</sub> Cartuccia filtro

g<sub>2</sub> Coperchio filtro di aspirazione

**AVVISO**

**Manutenzione insufficiente del filtro dell'aria.**  
Le prestazioni della macchina si riducono con possibile danneggiamento della macchina.

**Filtro aspirazione (C-DLR 60, 100/120 (09))**

La cartuccia filtro (Fig. 8/f<sub>2</sub>) del filtro di aspirazione (Fig. 2/S) deve essere pulita mensilmente o più frequentemente in base al grado di inquinamento, soffiando dall'interno verso l'esterno. Nonostante la pulizia del filtro il grado di separazione peggiorerà costantemente. Per questo motivo il filtro deve essere sostituito ogni sei mesi.

La cartuccia del filtro (Fig. 8/f<sub>2</sub>) dopo aver svitato il coperchio del filtro (Fig. 8/g<sub>2</sub>) per la pulizia.

**AVVISO**

**Non danneggiare la cartuccia filtro durante la pulizia.**

**Filtro a rete (C-DLR 100 - 500)**

Il filtro a rete (Fig. 3/S<sub>1</sub>, 4/S<sub>1</sub>) montato nella cassetta di aspirazione a seconda del grado di inquinamento del mezzo aspirato deve essere pulito più o meno frequentemente lavandolo ossia soffiandolo o essere sostituito.

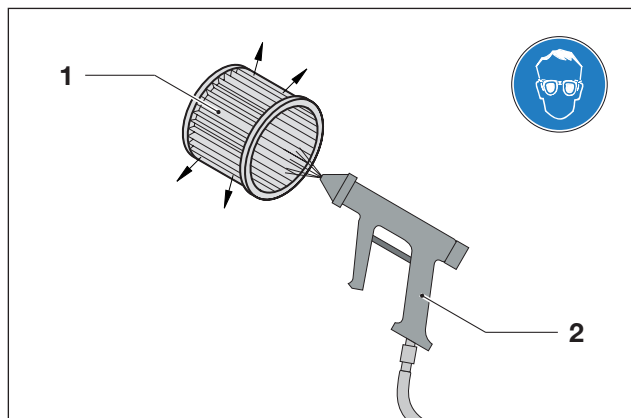

Fig. 9 Soffiare la cartuccia filtro

1 Cartuccia filtro

2 Aria compressa

**AVVERTENZA**

**Pericolo di lesioni a causa dell'aria compressa**  
Soffiando con l'aria compressa particelle trasportate o polvere sollevata possono causare lesioni oculari.

Quando si usa l'aria compressa per la pulizia, indossare sempre occhiali di protezione e mascherina.

### 7.2.3 Giunto

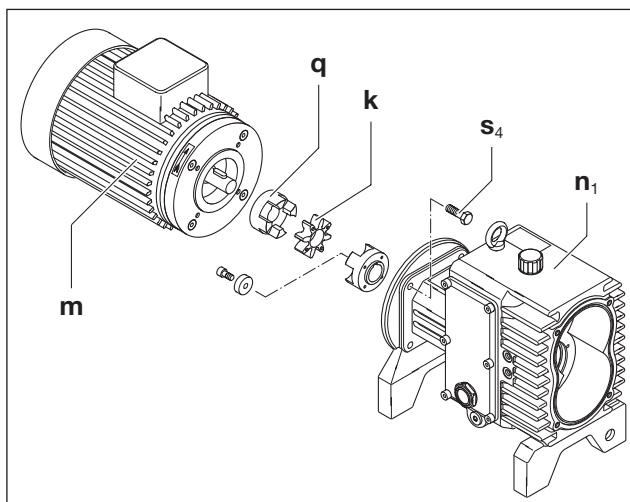

Fig. 10 Giunto C-DLR 60

- k** Corona dentata giunto
- m** Motore
- n<sub>1</sub>** Corpo
- q** Metà giunto lato motore
- s<sub>4</sub>** Viti

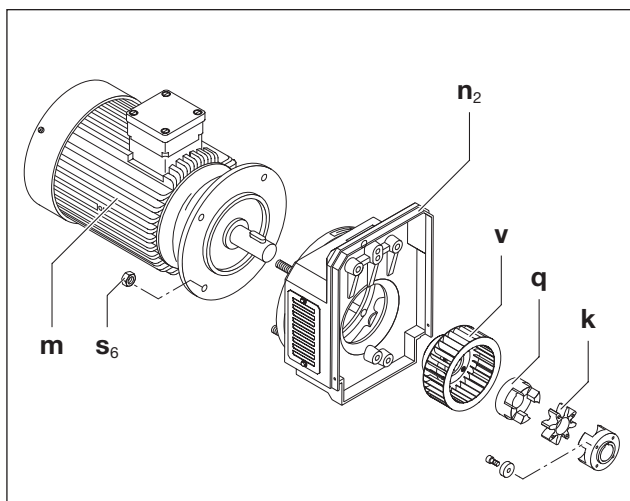

Fig. 11 Giunto C-VLR 100 - 500

- k** Corona dentata giunto
- m** Motore
- n<sub>2</sub>** Corpo ventilatore
- q** Metà giunto lato motore
- s<sub>5</sub>** Viti
- v** Ventilatore

La corona dentata del giunto (Fig. 10/k, 11/k) è soggetta a usura e deve essere controllata regolarmente (almeno 1 x anno).

#### ⚠ ATTENZIONE

##### Corona dentata del giunto difettosa

Corone dentate difettose possono causare la rottura dell'albero rotore.

Per controllare il giunto spegnere il motore (Fig. 10/m, 11/m) e assicurarlo contro riaccensione.

##### C-VLR 60

Allentare le viti (Fig. 10/s<sub>4</sub>) sulla flangia del corpo (Fig. 10/n<sub>1</sub>). Appendere il motore con metà giunto lato motore (Fig. 10/q) in direzione assiale e appendere con sollevatore. Se la corona dentata (Fig. 10/k) è danneggiata o consumata, sostituirla.

##### C-DLR 100/120/150

Allentare le viti della (Fig. 11/s<sub>5</sub>) flangia motore. Rimuovere il motore con la metà del giunto lato motore (Fig. 11/q) dal corpo del ventilatore (Fig. 11/n<sub>2</sub>) in direzione assiale e appenderlo con il sollevatore. Se la corona dentata (Fig. 11/k) è danneggiata o consumata, sostituirla. Il ventilatore (Fig. 11/v) di tanto in tanto deve essere verificato in relazione a danni ed eventualmente essere sostituito.

#### AVVISO

##### Accensione frequente e temperatura ambiente alta

Ciò accorcia la durata utile della corona dentata (Fig. 10/k, 11/k).

Il montaggio avviene in senso inverso.

##### C-DLR 250/300/400/500

Il giunto non necessita di manutenzione.

7.3 Riparazione / assistenza

- a) In caso di riparazioni in loco, il motore deve essere scollegato dalla rete da un elettricista in modo che non possa avviarsi inavvertitamente. Per le riparazioni contattare il produttore, le sedi o i rappresentanti di questo. Richiedere l'indirizzo dell'assistenza competente al produttore (vedi indirizzo produttore).

Fig. 12 Dichiarazione nulla osta 7.7025.003.17

**AWISO**

A ogni macchina che per ispezione, manutenzione o riparazione viene inviata al servizio assistenza di Elmo Rietschle deve essere allegata una dichiarazione di nulla osta.

Questa fa parte della documentazione di fornitura.

- b) Dopo la riparazione, ossia la rimessa in funzione, è necessario seguire le istruzioni indicate in "Posizionamento" e "Messa in funzione", come durante la prima messa in funzione.

7.4 Parti di ricambio

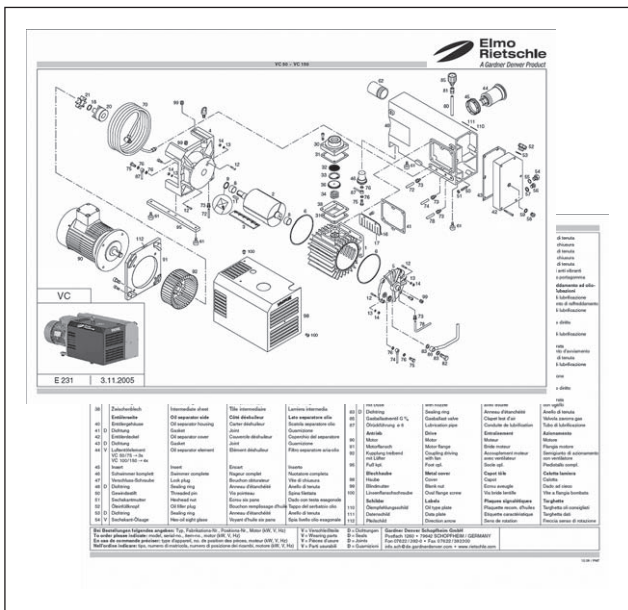

Fig. 13 Elenco parti di ricambio (esempio)

Ordine parti di ricambio in base a:

- **Elenco parti di ricambio:**  
**E 881/1** → C-DLR 100/250/300  
**E 881/2** → C-DLR 400/500  
**E 881/3** → C-DLR 60  
**E 881/4** → C-DLR 150
- **Download file PDF:**  
<http://www.gd-elmorietschle.com>  
 → Download  
 → Documentazione prodotti  
 → Serie C → Ricambi
- Le parti soggette a usura e le guarnizioni sono indicate separatamente nell'elenco.
- **Sito Internet:**  
<http://www.service-er.de>
- Tipo, misura ed esecuzione a scelta.

**AVVISO**

Usare esclusivamente parti di ricambio originali o ammesse dal produttore. L'uso di parti diverse può causare malfunzionamenti e invalidare la garanzia in relazione alle conseguenze che ne derivano.



Fig. 14 Sito Internet  
<http://www.service-er.de>

## 8 Malfunzionamenti: Cause ed eliminazione

Malfunzionamento	Causa	Eliminazione	Nota
La macchina viene spenta dall'interruttore magnetotermico	Tensione di rete / frequenza non corrisponde ai dati motore	Verifica da parte di un elettricista	Capitolo 5.5
	Collegamento alla morsettiera motore non corretta		
	Interruttore magnetotermico non impostato correttamente		
	Interruttore magnetotermico scatta troppo presto	Uso di un interruttore magnetotermico con ritardo in base al sovraccarico, che tenga conto della breve sovratensione all'avvio (esecuzione con interruttore di cortocircuito e sovraccarico in base a VDE 0660 parte 2, ossia IEC 947-4)	
	Valvola di sicurezza sporca, con superamento della pressione ammessa	Pulire/sostituire valvola di sicurezza	Capitolo 7.2 Capitolo 7.4
Quantità aria soffiata insufficiente	Filtro aspirazione sporco	Pulire / sostituire filtro aspirazione	Capitolo 7.2.2 Capitolo 7.4
	Conduzione aria compressa troppo lunga o troppo stretta	Controllare tubo ossia conduzione	Capitolo 5.3
	Perdite sulla macchina o nel sistema	Controllare tubature e raccordi a vite in relazione a tenuta e fissaggio	Capitolo 7.2

<b>Malfunzionamento</b>	<b>Causa</b>	<b>Eliminazione</b>	<b>Nota</b>
La pressione finale (max. sovrappressione) non viene raggiunta	Perdite sulla macchina o nel sistema	Controllare tubature e raccordi a vite in relazione a tenuta e fissaggio	Capitolo 7.2
	Portata azionamento insufficiente	Usare potenza motore più grande	Foglio dati D 361
La macchina si scalda troppo	Temperatura ambiente o di aspirazione eccessiva	Osservare l'uso conform	Capitolo 2.3
	Flusso aria di raffreddamento impedito	Controllare le condizioni ambientali	Capitolo 5.1
		Pulire fessure aerazione	Capitolo 7.2
Valvola di sicurezza sporca, con superamento della pressione ammessa	Pulire/sostituire valvola di sicurezza	Capitolo 7.2 Capitolo 7.4	
La macchina genera rumori anomali	Depositi sul lobo rotante	Pulire zona lavoro e lobo rotante	Elmo Rietschle Assistenza
	La valvola di sicurezza vibra	Sostituire valvola	Capitolo 7.4
<b>In caso di malfunzionamenti non eliminabili rivolgersi all'assistenza di Elmo Rietschle.</b>			

## 9 Dati tecnici

C-DLR		60	100	120	150	
Livello pressione sonora (max.) EN ISO 3744 Tolleranza ±3 dB(A)	dB(A)	50 Hz	81	81	83	83
		60 Hz	82	85	86	84
Livello d'intensità sonora	dB(A)	50 Hz	93	94	95	96
		60 Hz	93	97	97	96
Peso *	kg	57	130	128	151	
Lunghezza *	mm	697	817	817	921	
Larghezza	mm	348	540	540	541	
Altezza	mm	382	375	375	467	
Collegamento aspirazione		G 1	G 1½	G 1½	G 1½	
Collegamento pressione		G 1	G 1½	G 1½	G 1½	
Quantitativo riempimento olio	l	0,4	0,55	0,55	0,6	

C-DLR		250	300	400	500	
Livello pressione sonora (max.) EN ISO 3744 Tolleranza ±3 dB(A)	dB(A)	50 Hz	84	85	86	86
		60 Hz	87	89	89	89
Livello d'intensità sonora	dB(A)	50 Hz	96	97	99	99
		60 Hz	100	101	102	102
Peso *	kg	293	301	442	510	
Lunghezza *	mm	1033	1033	1264	1374	
Larghezza	mm	722	722	744	764	
Altezza	mm	535	535	535	555	
Collegamento aspirazione		G 2	G 2	G 3	G 3	
Collegamento pressione		G 2	G 2	G 3	G 3	
Quantitativo riempimento olio	l	0,75	0,75	0,75	0,75	

\* La lunghezza e il peso, a secondo del tipo di motore, possono variare da quelli indicati.

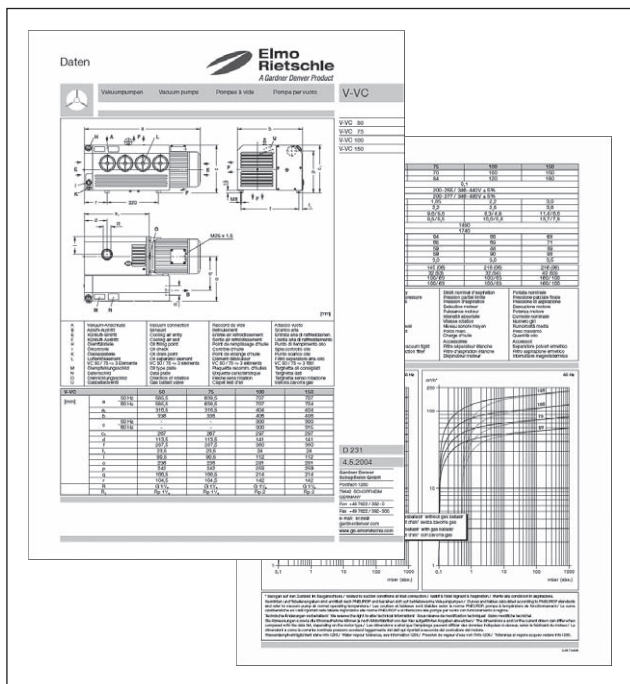

Fig. 15 Foglio dati (esempio)

Ulteriori dati tecnici possono essere desunti dal foglio dati **D 881**

- Download file PDF:  
**D 881** → C-DLR 60 - C-DLR 500
- Download file PDF:  
<http://www.gd-elmorietschle.com>  
→ Download  
→ Documentazione prodotti  
→ Serie C → Scheda tecnica

**AVVISO**

Con riserva di modifiche tecniche!



**Elmo  
Rietschle**  
*A Gardner Denver Product*

[www.gd-elmorietschle.com](http://www.gd-elmorietschle.com)  
[er.de@gardnerdenver.com](mailto:er.de@gardnerdenver.com)

---

**Gardner Denver**  
**Schopfheim GmbH**  
Roggenbachstraße 58  
79650 Schopfheim · Deutschland  
Tel. +49 7622 392-0  
Fax +49 7622 392-300

**Gardner**  

---

**Denver**

Elmo Rietschle is a brand of  
Gardner Denver's Industrial Products  
Division and part of Blower Operations.

**Dichiarazione di conformità CE ai sensi delle Direttive 2006/42/CE<sup>\*)</sup>**

**Con la presente il costruttore:** Gardner Denver Schopfheim GmbH  
Postfach 1260  
D-79642 Schopfheim

**dichiara che il macchinario:** Compressore  
**della:** Serie C-DLR  
Modelli C-DLR 60, C-DLR 100, C-DLR 120, C-DLR 150,  
C-DLR 250, C-DLR 300, C-DLR 400, C-DLR 500

**è conforme alle disposizioni della Direttiva sopra indicata.**

**Inoltre il prodotto descritto è conforme alle disposizioni delle seguenti Direttive:**

**2006/95/CE<sup>\*\*)</sup>** Direttiva 2006/95/CE del Parlamento Europeo e del Consiglio del 12 dicembre 2006 per il ravvicinamento delle legislazioni degli Stati membri relative al materiale elettrico destinato ad essere adoperato entro taluni limiti di tensione (versione codificata)

Sono applicate le seguenti norme armonizzate:

EN 1012-1:1996 Compressori e pompe per vuoto — Requisiti di sicurezza —  
Parte 1: Compressori

EN 1012-2:1996 Compressori e pompe per vuoto — Requisiti di sicurezza —  
Parte 2: Pompe per vuoto

La presente Dichiarazione di conformità perde validità se si apportano modifiche al macchinario non precedentemente concordate con il costruttore e da questi autorizzate per iscritto

Nome e indirizzo del responsabile della documentazione CE<sup>\*\*\*)</sup> Wolfgang Darsch  
Postfach 1260  
D-79642 Schopfheim

Gardner Denver Schopfheim GmbH  
Schopfheim, 18.03.2010

  
\_\_\_\_\_  
Dr. Friedrich Justen, Director Engineering

<sup>\*)</sup> Il macchinario è conforme ai requisiti materiali di entrambe le Direttive

<sup>\*\*)</sup> vale solo per la Direttiva 98/37/CE

<sup>\*\*\*\*)</sup> vale solo per la Direttiva 2006/42/CE

**Gardner Denver Schopfheim GmbH**

Roggenbachstr. 58, 79650 Schopfheim Telefono: +49/(0)7622/392-0 Fax: +49/(0)7622/392-300

La riparazione e/o la manutenzione di pompe per vuoto e componenti vengono svolte solo in presenza di una dichiarazione corretta e compilata per intero. In caso contrario, non è possibile dare inizio a lavori di riparazione, con conseguenti ritardi.

La presente dichiarazione può essere compilata e firmata solo da personale qualificato e autorizzato.

1. Tipo delle pompe per vuoto/dei componenti	2. Motivo della restituzione
Denominazione del tipo: _____	_____
Numero della macchina: _____	_____
Numero d'ordine: _____	_____
Data di consegna: _____	_____

3. Condizioni pompa per vuoto/componente	4. Contaminazione dovuta alle condizioni di utilizzo delle pompe per vuoto/componenti
È stato/stata utilizzato/a? SÌ <input type="checkbox"/> NO <input type="checkbox"/>	Tossico SÌ <input type="checkbox"/> NO <input type="checkbox"/>
Quale lubrificante è stato utilizzato? _____	Corrosivo SÌ <input type="checkbox"/> NO <input type="checkbox"/>
La pompa/il componente è stato/a svuotato/o? (prodotto/materiali di esercizio) SÌ <input type="checkbox"/> NO <input type="checkbox"/>	Microbiologico*) SÌ <input type="checkbox"/> NO <input type="checkbox"/>
La pompa/il componente è pulita/o, decontaminata/o, ed è libera/o da olio, grasso e sostanze nocive per la salute? SÌ <input type="checkbox"/>	Esplosivo*) SÌ <input type="checkbox"/> NO <input type="checkbox"/>
	Radioattivo*) SÌ <input type="checkbox"/> NO <input type="checkbox"/>
	altro SÌ <input type="checkbox"/> NO <input type="checkbox"/>
Detergente: _____	
Metodo di pulizia: _____	

\*) Le pompe/i componenti con contaminazione microbiologica, esplosiva o radioattiva vengono accettate/i solo dietro prova di una pulizia eseguita in ottemperanza alle vigenti normative.

Tipologia degli agenti inquinanti o dei prodotti di reazione pericolosi dovuti al processo con cui le pompe per vuoto/i componenti sono venute/i a contatto:

Nome commerciale, prodotto Costruttore	Denominaz. chimica	Classe di pericolo	Misure per la liberazione degli agenti inquinanti	Pronto soccorso p. incidenti
1				
2				
3				
4				

Misure di sicurezza personale: \_\_\_\_\_

Prodotti di decomposizione pericolosi sotto sollecitazione termica SÌ  NO

Quali: \_\_\_\_\_

**5. Dichiarazione vincolante**

Si assicura che le informazioni in questa dichiarazione sono conformi alla verità e complete e che il sottoscritto è nella posizione di valutarne la correttezza. Siamo a conoscenza del fatto di essere responsabili nei confronti del contraente per danni derivanti da dati incompleti ed errati. Ci impegniamo a sollevare il contraente da richieste di risarcimento danni di terzi dovute a dati incompleti o errati. Siamo a conoscenza del fatto di essere direttamente responsabili, a prescindere dalla presente dichiarazione, verso terzi, in particolare verso i collaboratori del contraente incaricati della manipolazione/riparazione del prodotto.

Ditta: \_\_\_\_\_

Via: \_\_\_\_\_ CAP, località: \_\_\_\_\_

Telefono: \_\_\_\_\_ Fax: \_\_\_\_\_

Nome (in stampatello) \_\_\_\_\_ Posizione: \_\_\_\_\_

Data: \_\_\_\_\_ Timbro aziendale: \_\_\_\_\_

Firma vincolante: \_\_\_\_\_